

CAIXA DOBRÁVEL

# MÓDULOS DE MARCAÇÃO

FSM-150 | FSM-300

Para marcação e etiquetagem de todas as caixas dobráveis comuns.



## SOLUÇÕES PARA EMBALAGEM FARMACÊUTICA

FABRICADO NA ALEMANHA

[www.ilsemann.com](http://www.ilsemann.com)



# HEINO ILSEMANN



BLISTER SÓLIDOS

Comprimidos  
Oblongos  
Capsulas



BLISTER LÍQUIDOS

Seringas  
Fracos  
Ampolas



ENCARTUCHADORA HORIZONTAL

Blister  
Fracos  
Tubos



ENCARTUCHADORA VERTICAL

Farma  
Cuidados para Saúde  
Dispositivos médicos



AUTOMAÇÃO FARMACÊUTICA

Soluções de Manipulação  
Embalagem Final de Linha  
Envolvedoras de Películas



Impressora a laser

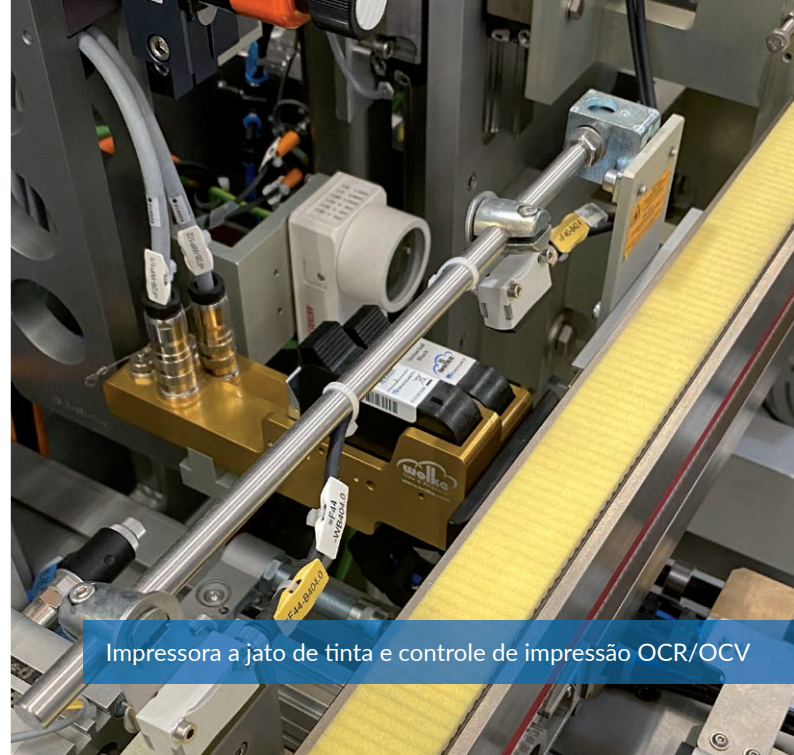

Impressora a jato de tinta e controle de impressão OCR/OCV



Visualização no painel de controle

- Versão farmacêutica compatível com as BPF
- Tecnologia de ponta
- Processamento de todas as caixas dobráveis comuns
- Construção compacta e modular
- Alteração de formato simples e rápida  
Sem telas de conformação
- Configurável individualmente
- Alta flexibilidade
- Operação intuitiva
- Limpeza rápida
- Opções de manutenção simples
- Ótima acessibilidade
- Diversas opções de configuração
- Documentação de qualificação abrangente



Rotuladora à prova de violação



Sistema de rejeito / alimentação, antes da próxima etapa de operação

## FSM-150 | FSM-300

A série FSM compreende sistemas de marcação modulares e configuração individual em um design compacto. As versões FSM podem processar todas as caixas dobráveis comuns. Os sistemas podem ser integrados de forma flexível tanto nas linhas de produção existentes como nas novas linhas de produção. Através de várias opções de livre escolha, cada sistema pode ser adaptado às exigências específicas do cliente para marcar claramente as caixas dobráveis e, em seguida, rastreá-las.

### OPÇÕES:

De acordo com as respectivas exigências, as máquinas podem ser equipadas com as seguintes opções:

- Impressão a jato de tinta
- Impressão a laser
- Controle de impressão (OCR/OCV)
- Célula de carga
- Serialização/Track & Trace
- Rotulagem à prova de violação
- Alimentação manual de produtos
- Alimentação cruzada para processamento manual
- Embaladora de bandejas
- Integração em linhas de produção existentes
- Interface do OPC
- Active Directory
- Trilha de auditoria
- Relatório do lote
- Ethernet
- Conexões MES/ERP

Além das opções de configuração mencionadas acima, também implementamos soluções personalizadas. Não hesite em entrar em contato conosco!



FSM-150 | FSM-300

DETALHES TÉCNICOS	FSM-150	FSM-300
Capacidade produtiva [ciclos/mín.]:	máx. 150	máx. 300
Modo de funcionamento:	contínuo	contínuo
A - Largura da caixa dobrável [mm]:	25-130	25-130
B - Altura da caixa dobrável [mm]:	15-90	15-90
H - Comprimento da caixa dobrável [mm]:	65-210	65-210

Campos de aplicação: Caixas dobráveis de todos os tipos

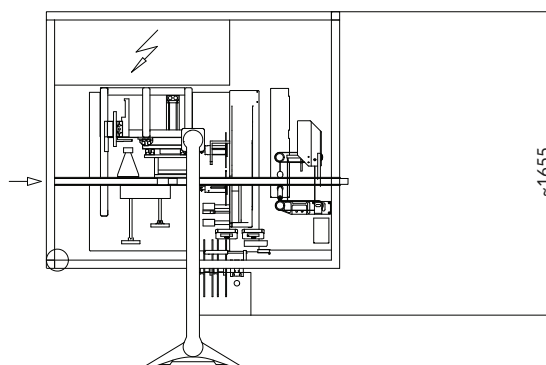
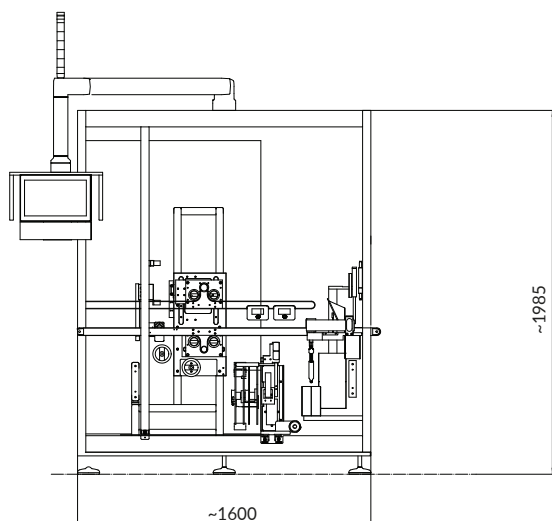
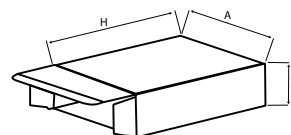

## BLISTER SÓLIDOS

Comprimidos  
Oblongos  
Capsulas

## BLISTER LÍQUIDOS

Seringas  
Frascos  
Ampolas

## ENCARTUCHADORA HORIZONTAL

Blister  
Frascos  
Tubos

## ENCARTUCHADORA VERTICAL

Farma  
Cuidados para Saúde  
Dispositivos médicos

## AUTOMAÇÃO FARMACÊUTICA

Soluções de Manipulação  
Embalagem Final de Linha  
Envolvedoras de Películas

# HEINO ILSEMANN

Heino Ilseman GmbH  
Julius - Bamberger - Straße 2  
28279 Bremen, Alemanha

Telefone: +49 421 8412-0  
Email: info@ilseman.com

MAIS INFORMAÇÕES:

[www.ilseman.com](http://www.ilseman.com)

Siga-nos:

